

DUCATO

PREVOZ PUTNIKA





VODEĆA

GAMA

**NIŠTA NE MOŽE
ZAUSTAVITI VAŠ RAD.**

Svako **DUCATO** vozilo stvoreno je da pomogne radnicima da izvuku najbolje iz svog posla. Prevazilazi sve prepreke kako bi odlično uradio posao. Njegova pouzdanost i svestranost, uz preko 3000 različitih verzija, učinili su ga neprikosnovanim liderom na tržištu. Ali i više od toga, sa ponosom je pomogao brojnim radnicima širom sveta u izgradnji njihovog poslovanja i, što je još važnije, u preduzimanju velikih stvari u poslovanju.





VODEĆI

POKRETAČ

KADA PUTOVANJE
POSTANE VAŽNIJE
OD DESTINACIJE.

PUTNIČKI DUCATO je dizajniran tako da ljude dovede do njihovog odredišta sa najvećom udobnošću i uz najbolje performanse. Visokotehnološke pomoćne alatke za vozača čine svako putovanje bezbednim i udobnim, kako za vozača tako i za putnike. Dok novi Euro 6d-TEMP motor pruža prvoklasne performanse sa ultra -niskom potrošnjom goriva.





VODEĆI

STIL

VAŠ TIM ĆE SE
ISTICATI.



DUCATO je otporan na grad. Inovativnog je izgleda, uglađenih linija i snažnog, dinamičnog karaktera, u kome stil ispunjava funkcionalnost u upečatljivom dizajnu. Dovoljno je samo baciti pogled na branike, masku hladnjaka, prednje farove i ručice u boji karoserije, kako biste uvideli da je funkcionalnost suština **DUCATO** vozila. Zapravo, svaki od ovih predmeta možete da prilagodite tako da dobijete vozilo koje je kreirano prema vašim merama: jer detalji su ti koji prave razliku.





VODEĆI

KOMFORT

**OSEĆAJTE SE DOBRO
SA SVAKIM DOBRO
URAĐENIM POSLOM.**

Cela **DUCATO GAMA** napravljena je tako da svaki posao učini prijatnim, sa posebnim karakteristikama, dizajniranim da ponude maksimalan komfor radnicima i putnicima. U držač za tablet mogu se smestiti pametni telefoni ili tableti do 10", pri čemu možete imati i veliku fioku za odlaganje u koji možete smestiti sve što želite, poput laptopa do 15". Opciono vetrobransko staklo sa zaštitom pomaže da se smanji sunčevo zračenje i temperatura u kabini, radi udobnosti svih putnika u vozilu. **PUTNIČKI DUCATO** standardno opremljen manuelnim (opciono digitalnim automatskim) klima uređajem sa dodatnim izvodom pozadi u putničkom prostoru garantuje sjajan dan na poslu.



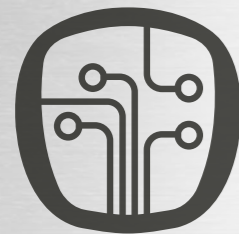

VODEĆA

TEHNOLOGIJA

NAJMODERNIJA OPREMA, JEDNAKA POSVEĆENOST.

Od ključnog značaja za svakog radnika je da ima jednostavan i praktičan pristup svojim instrumentima. Svim multimedijalnim uređajima, bezbednosnim sistemima i sistemima pomoći u vožnji može se lako pristupiti sa mesta vozača. Svi radio uređaji opremljeni su Bluetooth® sistemom za obavljanje poziva bez upotrebe ruku. Standardni Uconnect™ Radio, sa komandama na upravljaču, opremljen je ekranom od 5 inča osetljivim na dodir u boji, sa kog je moguće upravljati radio stanicama, telefonskim pozivima i SMS porukama, kao i prikaz kamere koja se nalazi pozadi. Uconnect™ Radio je takođe dostupan sa ugrađenom satelitskom navigacijom i TomTom softverom sa TMC prijemnikom za informacije o saobraćaju, IQ Routes



tehnologijom za odeđivanje najbržeg puta do određena i bazom podataka stacionarnih kamera brzine (u zemljama u kojima postoji na raspolaganju). Takođe možete odabrati MOPAR Radio od 7", sa ekranom osetljivim na dodir u boji, i još više funkcija: sa prepoznavanjem glasa, unapređenom mogućnošću povezivanja sa ekranom od 7" zahvaljujući Apple CarPlay podršci i Android Auto uslugama. Novi Radio od 7" pruža nešto jedinstveno - odabir dimenzija vozila: potrebno je da kupci jednostavno unesu

dimenzije, a sistem će ih sprečiti da se kreću preuskim ulicama i niskim prolazima.

Možete opremiti svoj **FIAT DUCATO** sa kamerom za kretanje unazad sa koje se slika prenosi na ekran u kabini. Kamera se aktivira svaki put kada prebacite ručicu menjača na hod unazad i tako vam omogućava bezbedno kretanje unazad. Takođe vam pomaže da motrite na operacije utovara/ istovara direktno iz kabine, jer se automatski uključuje kada se otvore zadnja vrata.



Apple CarPlay je efektivniji način upotrebe Vašeg iPhone uređaja u automobilu. Omogućava vam da dobijete uputstva, obavljate pozive, šaljete i primete poruke i slušate muziku, a sve to na način koji vam omogućava da ostanete usredsređeni na put.

androidauto

Osmišljen da pruži najbezbednije iskustvo u vožnji dok i dalje ostajete umreženi, Android Auto™ vam nudi komande integrisane na volanu i glasovne komande.





VODEĆA

SNAGA

SNAGA DA PUTUJETE BILO GDE.

PUTNIČKI DUCATO poseduje dva dinamična, ekonomična, dizel motora sa niskom emisijom štetnih gasova za obavljanje svakog posla. Multijet₂ 140 sa manuelnim menjačem je "osnovna" pogonska jedinica u gami, progresivna u svim uslovima zahvaljujući velikom obrtnom momentu već pri malom broju obrtaja, dok je Multijet₂ 177 sa automatskim 9-stepenim menjačem idealan za teške misije. Ovi motori, standardno opremljeni Eco Pack-om, u skladu su sa najstrožim ekološkim propisima, zahvaljujući naprednom SCR sistemu (AdBlue sistemom) i odlikuje ih turbo punjač sa varijabilnom geometrijom krilaca. Ova tehnologija obezbeđuje nesmetan rad na putu, povećanu reaktivnost pri malim brzinama i doprinosi unapređenim performansama. Takođe svodi potrošnju goriva na minimum.



ECO TASTER

MULTIJET₂ 140

Zapremina motora (cm³): 2287

Snaga: 140 KS (103kW) pri 3.600 rpm

Obrtni momenat: 350 Nm pri 1.400-2.500 rpm

Ubrizgavanje: Direktno ubrizgavanje sa turbo punjačem varijabilne geometrije krilaca i interkulerom

Tip: Dizel, 4 cilindra u nizu

Nivo emisije: Euro 6d-TEMP

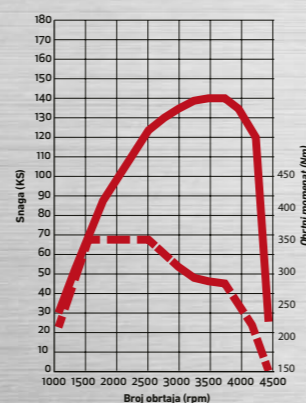

— Snaga ···· Obrtni momenat

MULTIJET₂ 177 POWER

Zapremina motora (cm³): 2287

Snaga: 177 KS (130kW) pri 3.500 rpm

Obrtni momenat: 450 Nm pri 2.000 rpm

Ubrizgavanje: Direktno ubrizgavanje sa turbo punjačem varijabilne geometrije krilaca i interkulerom

Tip: Dizel, 4 cilindra u nizu

Nivo emisije: Euro 6d-TEMP

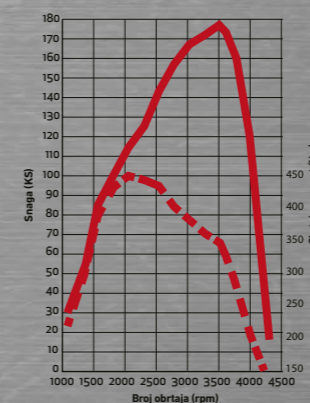

— Snaga ···· Obrtni momenat



VODEĆA

SNAGA

KREIRAMO PROMENU.

Potpuno novi automatski menjač sa 9 stepeni prenosa dizajniran je tako da pruža zadovoljstvo i pouzdanost u vožnji, svetske klase. Sada možete držati ruke za volanom i gledati na put bez stalne potrebe da razmišljate o prebacivanju brzina. Svih devet stepeni prenosa automatski se menjaju brzo, efikasno i nesmetano, zahvaljujući konvertoru obrtnog momenta koji zamenjuje konvencionalno kvačilo. To garantuje neometanu promenu između kraćih stepena prenosa, povećanog obrtnog momenta i smanjene potrošnje goriva; obezbeđujući nesmetani prelaz iz brzine u brzinu i osiguravajući da je pravi stepen prenosa aktivan u svakom trenutku — sve ono što vam je potrebno da biste radili bolje. Uz novi automatski menjač, svaki vozač može prilagoditi vozilo poslu koji obavljaju pomoću prekidača kojim se aktiviraju tri različita režima vožnje: Normalan režim, koji predstavlja optimalan balans između performansi i ekonomičnosti, ECO režim koji je orijentisan na ekonomičnu potrošnju goriva i Power koji je usmeren na poslove pod punim opterećenjem ili sa kretanjem uzbrdo.





VODEĆA

BEZBEDNOST

SVA ZAŠTITA KOJA JE POTREBNA DA NASTAVITE SA DOBRIM POSLOVANJEM.

Kacige, radne čizme, zaštitne naočare, zaštita za uši – bezbednosne stavke su brojne. Svaki radnik shvata važnost bezbednosti na radu. **DUCATO** je dizajniran uz vrhunske bezbednosne karakteristike.

DUCATO je kreiran sa ciljem da zaštiti sve putnike, opremljen svom najsavremenijom tehnologijom za kontrolu i bezbednost.

SISTEM ZA PREPOZNAVANJE SAOBRAĆAJNIH ZNAKOVA (TSR)

Pomoću ugrađene kamere, sistem za prepoznavanje saobraćajnih znakova pomaže vozaču tako što prepoznaje ograničenje brzine i prikazuje ga na ekranu u kabini.

ADAPTIVNA KONTROLA OPTEREĆENJA

Adaptivna kontrola opterećenja integrisana u ESC detektuje uslove opterećenja vozila, kao što su masa i težište. Kada se ovi parametri promene, sistem izračunava nove kalibracije i pragove podešavanja i šalje ih do ABS, ASR, ESC i funkcije za sprečavanje prevrtanja (Rollover Mitigation), kako bi se njihova efikasnost maksimizovala u svakom trenutku.

SPREČAVANJE PREVRTANJA

Sprečavanje prevrtanja je novi sistem podrške za ESC. On sprečava situacije u kojima postoji rizik od prevrtanja pri velikim brzinama i ublažava zanošenje prilikom skretanja pri malim brzinama.

TRACTION +

Traction+ je inovativni sistem kontrole vuče koji poboljšava vuču vozila na klizavim podlogama, gde je prijanjanje slabo. Ako jedan od pogonskih točkova izgubi vuču, kontrolna jedinica otkriva proklizavanje, koči točak i šalje obrtni momenat na točak sa najboljim prijanjanjem. Na ovaj način se obezbeđuju najbolja stabilnost i mogućnost upravljanja.

SISTEM PRAĆENJA PRITISKA U GUMAMA (TPMS)

Konstantno prati pritisak u pneumaticima i ukazuje na bilo kakav gubitak pritiska na ekranu u kabini.

SENZOR ZA KIŠU I SUMRAK

Senzor za kišu uključuje brisače i prilagođava njihovu brzinu u skladu sa tim koliko jako pada kiša. Senzor za sumrak automatski uključuje oborena svetla kada prirodno osvetljenje spolja padne ispod određenog nivoa.

SVETLA ZA MAGLU

Opciona svetla za maglu instalirana su pri dnu prednjeg branika radi maksimalne efikasnosti i zaštite.

KONTROLA KRETANJA NIZBRDO

Dozvoljava vam da se uspešno krećete nizbrdo na nagibima do 50% bez upotrebe papučice kočnice ili gasa, tako da možete usmeriti svu pažnju na upravljanje.

TEMPOMAT SA LIMITATOROM BRZINE

Tempomat vam dopušta da podesite brzinu i da je držite na tom nivou. Limitator brzine vam omogućava da podesite maksimalnu brzinu koju vozilo može da dostigne, čime povećavate bezbednost i umanjujete rizik od dobijanja kaznenih poena. Kada je papučica gasa potpuno pritisnuta, vozač može premašiti postavljeno ograničenje prilikom određenih manevara preticanja.

SISTEM UPOZORENJA O NAPUŠTANJU KOLOVOZNE TRAKE (LDWS)

Sistem upozorenja o napuštanju kolovozne trake može detektovati da li vaše vozilo prelazi u drugu traku, čak i u uslovima slabe vidljivosti. U slučaju opasnosti, zvučni i vizuelni signal momentalno upozoravaju vozača na potencijalni rizik.

SISTEM SPREČAVANJA KRETANJA UNAZAD (HILL HOLDER)

Koči vozilo prilikom starta na uzbrdici i sprečava kretanje vozila unazad bez potrebe da vozač koristi ručnu kočnicu. Zatim automatski otpušta kočnicu.

PREPOZNAVANJE DUGIH SVETALA

Automatski vrši prebacivanje između oborenih i dugih svetala, čime povećava vidljivost i smanjuje rizik od zaslepljivanja tokom noćne vožnje, prepoznajući vozila koja nadolaze iz suprotnog smera.

ELEKTRONSKA KONTROLA STABILNOSTI (ESC)

ESC automatski preuzima upravljanje vozilom u vanrednim situacijama, kao što je slučaj kada morate naglo da skrenete da biste izbegli prepreku. On prati parametre poput bočnog ubrzanja, brzine, prijanjanja i ugla volana. Obraduje podatke i po potrebi modulira obrtni momenat i kočioni sistem radi ponovnog uspostavljanja savršene stabilnosti vozila.

DETEKCIJA PREPREKA NA PUTU PRILIKOM VOŽNJE UNAZAD

Pomaže u izbegavanju nezgoda prilikom manevrisanja koristeći iste radarske senzore za otkrivanje vozila koja nadolaze sa strane prilikom vožnje unazad.

AUTOMATSKO HITNO KOČENJE (AEB)

Integrisani sistem dizajniran da spreči ili umani ozbiljnost sudara. Detektuje prepreke na putu prilikom kretanja unapred i, kada detektuje mogući sudar, upozorava vozača i aktivira autonomno naglo kočenje.

SENZOR MRTVOG UGLA

Sistem koristi radarske senzore (ugrađene u zadnji branik) za detekciju nadolazećih vozila koja nisu vidljiva jer se nalaze u mrtvom uglu retrovizora. Obaveštenja se daju u vidu zvučnih upozorenja i blinkanja svetla na retrovizorima.

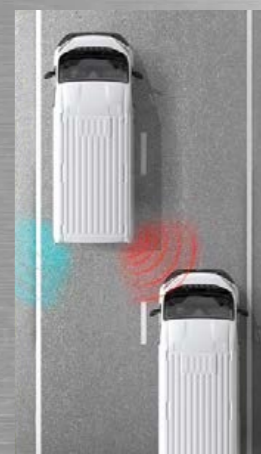
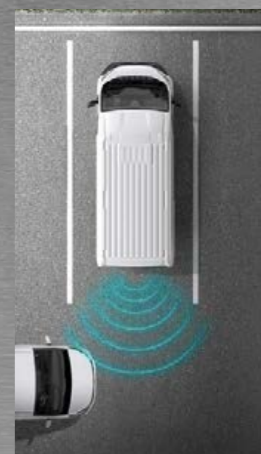



VODEĆA

SVESTRANOST

PRILAGOĐAVA SE
VAŠIM POTREBAMA.

Sposobnost prevazilaženja prepreka i prilagođavanja potrebama korisnika je ono što čini razliku između uspešnog i neuspešnog posla. Zato je **DUCATO GAMA** izgrađena da bude svestrana, kao što su to i radnici, prilagođavajući se pri tom svim njihovim potrebama.

Nećete imati problema da pronađete pravi **PUTNIČKI DUCATO** za vaše potrebe, jer postoji toliko različitih verzija: **PANORAMA**, **MINIBUS** i **COMBI** koja uključuje **FLEX FLOOR** varijantu sa kliznim sedištim montiranim na šine koji vam omogućava da uredite čitav prostor za prevoz putnika baš onako kako vama odgovara.





VODEĆA

SVESTRANOST

COMBI.

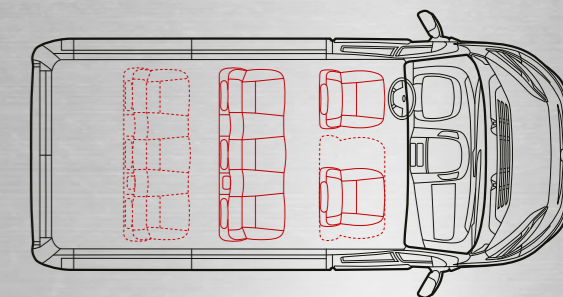
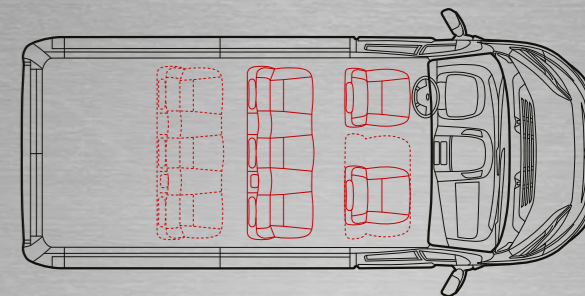

DUCATO COMBI prilagođava prostor vašim potrebama i dostupan je sa 3 reda sedišta, za do 9 osoba. Klupe u drugom i trećem redu sedišta mogu se preklopiti, sklopiti a po potrebi i skroz ukloniti kako bi se oslobodilo više mesta za robu ili putnike. Štaviše, velika sedišta i pojedinačni zasebni otvori pozadi za klimu i ventilaciju obezbediće udobnost za vaše putnike koliko god da traje putovanje.



VERZIJE

COMBI L1H1

Međusovinsko rastojanje 3000 mm
Bruto masa: 3000 Kg
9/8 sedišta

COMBI L2H2

Međusovinsko rastojanje 3450 mm
Bruto masa: 3300 kg
9/8 sedišta





VODEĆA

SVESTRANOST

PANORAMA.

DUCATO PANORAMA je dostupna u konfiguraciji sa 8 ili 9 pojedinačnih (singl) sedišta sa podesivim uglom naslona sedišta, naslonima za ruke i zasebnim sigurnosnim pojasevima sa tri tačke pričvršćivanja. Unutrašnjost vozila ima enterijer vrhunskog nivoa, obezbeđujući da svi putnici putuju u potpunom komforu. Prtljažni prostor je prekriven čvrstim poklopcem (daskom) koja vizuelno i bezbedno odvaja prtljag od dela za putnike.

Možete ukloniti poklopac za prtljag ili ga sklopiti kada je potrebno da nosite veoma velike predmete. A postoje i praktični odeljci za odlaganje, u koje putnici mogu smestiti sitnice tokom putovanja. **DUCATO PANORAMA** standardno poseduje automatski digitalni klima uređaj i izvode klime pozadi sa namenskim otvorima za ventilaciju na krovu i podu.

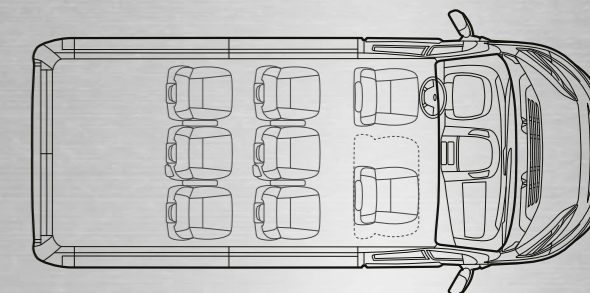
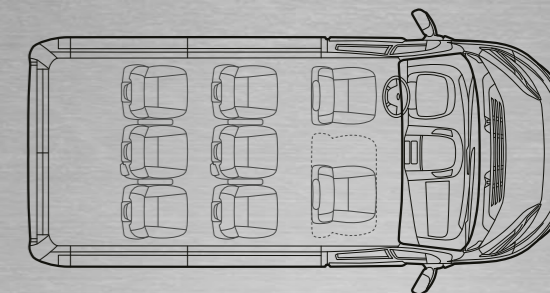

VERZIJE

PANORAMA L1H1

Međuosovinsko rastojanje 3000 mm
Bruto masa: 3150 kg
8/9 sedišta

PANORAMA L2H2

Međuosovinsko rastojanje 3450 mm
Bruto masa: 3300kg
8/9 sedišta





VODEĆA

OPREMA

UČINITE GA U POTPUNOSTI VAŠIM.

DUCATO GAMA nudi veliki izbor boja karoserije, materijala sedišta, ratkapni i aluminijumskih felni. Dozvoljavajući svakom da odabere i sastavi savršeni Ducato kako bi posao obavio sa stilom.

PASTELNE BOJE KAROSERIJE



549 Bela



199 Crvena



676 Siva pastelna



479 Plava



455 Tamno plava

METALIK BOJE KAROSERIJE



453 Svetlo plava



506 Bež



611 Svetlo siva



691 Tamno siva



632 Crna

	Sedišta	
	COMBI	PANORAMA
	157	297

PASTELNE BOJE

549 bela

199 crvena (opc. 4H5)

676 siva pastelna (opc. 5CL)

479 plava (opc. 4H5)

455 tamno plava (opc. 4H5)

METALIK BOJE (opc. 210)

453 svetlo plava

506 bež

611 svetlo siva

691 tamno siva

632 crna



157 SIVI KREP MATERIJAL SA PUNIM NASLONOM ZA GLAVU (OPC. 188)



297 BRAON IMITACIJA PLIŠA

ENTERIJER



KOMANDNA TABLA SA HROMIRANIM VENTILACIONIM OTVORIMA (OPC. 6BL)



KOMANDNA TABLA SA BRONZANIM OKVIRIMA (OPC. 6BG)

RATKAPNE



15" opc. 878



16" opc. 878



15" opc. 439



15" opc. 433



16" opc. 431



16" opc. 0R2

ALUMINIJUMSKE FELNE



VODEĆA

PERSONALIZACIJA

DODATNI OPCIONALNI I OPCIJE

Praktičnost u radu, komforan enterijer vozila i prvoklasna vidljivost iz kabine: odaberite Ducato opcije koje odgovaraju vašim potrebama.

WEBASTO

Zahvaljujući Webasto Thermo Top "C" grejaču koji je moguće programirati, možete zagrijati vozilo do 24 sata pre polaska na putovanje. Ovaj sistem možete koristiti i za trenutno grejanje, kako bi ste zagrijali kabinu i motor i odledili prozore. Sistem je u potpunosti nezavistan od motora.



POKRETNi STEPENIK

Ducato može biti opremljen sa dva pokretna stepenika, jednim sa zadnje strane i jednim sa bočne strane, radi lakšeg pristupa putničkom prostoru. Oba imaju mogućnost uvlačenja, neklizajuću aluminijumsku oblogu i nosivost do 150 kg.



VAZDUŠNO PODESIVO VEŠANJE

Podesivo pneumatsko vešanje održava geometriju šasije vozila konstantnom bez obzira na opterećenje i omogućava vam da snizite pristupni prag kada je to potrebno. Putnicima pruža neverovatan osećaj udobnosti u ovoj klasi vozila.



AUTOMATSKA DIGITALNA KLIMA

Sve verzije Ducato vozila mogu biti opremljene automatskom kontrolom klimatizacije. Displej, na centralnoj konzoli komandne table, pruža sve potrebne informacije i automatski kontrolira temperaturu u kabini, protok i distribuciju vazduha, aktivaciju kompresora i recirkulaciju vazduha, na osnovu podešene temperature i uslova u okolini. Na taj način temperatura u kabini ostaje konstantna bez obzira na njene spoljašnje fluktuacije.



GREJAČI SEDIŠTA

Da biste izašli na kraj sa najhladnijim vremenskim uslovima, možete ugrejati prednja sedišta pritiskom na dugme, za vrhunski komfor i optimalno iskorišćenje akumulatora.



NOVI RADIO OD 7"

Veći ekran i poboljšana mogućnost povezivanja omogućavaju bolje performanse i lakšu navigaciju tokom vožnje. Primajte telefonske pozive, čitajte tekstualne poruke i strimujte muziku bez poteškoća.





VODEĆA

PERSONALIZACIJA

DODATNI OPCIONALNI I OPCIJE

Odličan i funkcionalan alat je prva i osnovna oprema svakog pametnog radnika. Ali, profesionalac poput vas zaslužuje više. Zato je svaki detalj novog Ducata vozila dizajniran tako da stvarno napravi razliku u vašem radu. Ponosno vam pomažući da postignete više i dostignete odlične rezultate.

ELEKTROPREKLOPIVI RETROVIZORI

Retrovizori Ducato vozila sa dva segmenta kombinuju panoramski pogled na zadnju stranu vozila sa najvećim stepenom praktičnosti, uz podešavanje i sklapanje iz kabine. Dva segmenta su nezavisno podesiva kako bi se izašlo u susret potrebama svih korisnika.



LED DNEVNA SVETLA

Ducato možete uočiti odmah zahvaljujući njegovim LED dnevnim svetlima. LED sijalice traju duže od običnih i smanjuju potrošnju goriva jer troše manje struje.



ZATAMNjeni PROZORI

Spisak opcija uključuje zatamnjena zadnja i zadnja bočna stakla koja osiguravaju privatnost vaših putnika i reflektivno vetrobransko staklo za smanjenje sunčevog zračenja i maksimizaciju komfora u kabini.



KOŽNI UPRAVLJAČ I SREBRNA INSTRUMENT TABLA

Kožni upravljač i okvir instrument table sa srebrnim akcentima garantuju maksimalnu eleganciju vašem Ducato vozilu.



SENZORI ZA PARKIRANJE

Ultrazvučni senzori za parkiranje automatski se aktiviraju kada menjač vozila postavite u položaj za hod unazad i povremeno se oglašavaju kako bi vas upozorili da se približavate prepreci.

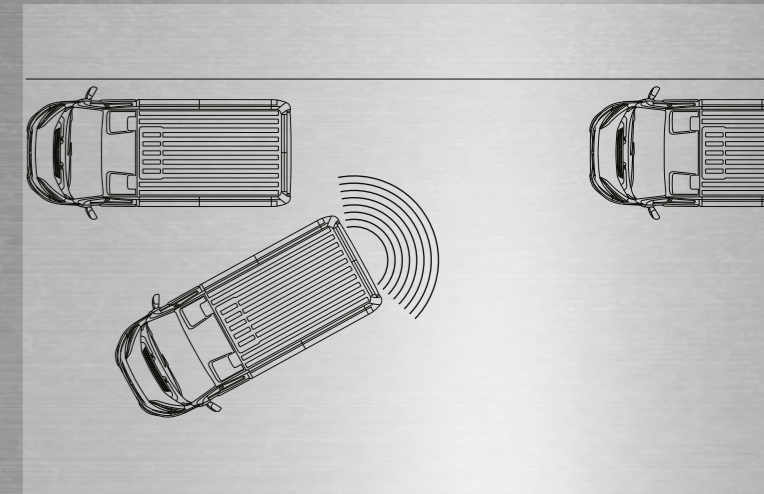

ZADNJA KAMERA

Ducato poseduje kameru koja uokvirava prostor iza vozila i šalje snimljenu sliku na displej Uconnect radio uređaja na komandnoj tabli. Kamera se uključuje kada se ručica menjača postavi u položaj za hod unazad kako bi pomogla u bezbednom manevrisanju. Takođe se može koristiti za nadgledanje utovara i istovara direktno iz kabine, jer se automatski uključuje kada se otvore zadnja vrata.



Motor	MultiJet, 140	MultiJet, 177 Power
Br. cilindara, raspored	4 u nizu	4 u nizu
Zapremina motora (cm³)	2287	2287
Odnos kompresije	16,2:1	16,2:1
EC maks. snaga: kW (KS) / obrtaja u minutu	103 (140) / 3600	130 (177) / 3500
EC maks. obrtni momenat: Nm (kgm) / obrtaja u minutu	350 / 1400	450 / 2000
Standard emisije izduvnih gasova	Euro 6d-Temp	Euro 6d-Temp
Prenosni sistem	DOHC (zupčasti kaiš)	DOHC (zupčasti kaiš)
Ubrizgavanje goriva	Elektronski kontrolisana MultiJet, zajednička magistrala za direktno ubrizgavanje sa turbo punjačem varijabilne geometrije krilaca i interkulerom	Elektronski kontrolisana MultiJet, zajednička magistrala za direktno ubrizgavanje sa turbo punjačem varijabilne geometrije krilaca i interkulerom
Paljenje	kompresijom	kompresijom
Transmisija		
Pogon	Prednji	Prednji
Kvačilo	suva, jednostruka ploča sa hidrauličnim uređajem za otpuštanje	konvertor obrtnog momenta
Menjač, broj brzina	manuelni 6 + R	Automatski 9+R sa elektronskim elektro-hidrauličnim sistemom upravljanja
Odnosi brzina	Manuelni	Automatski
Prenosni odnos		
1.	1:3,727	1:4,71
2.	1:1,952	1:2,84
3.	1:1,290	1:1,91
4.	1:0,875	1:1,38
5.	1:0,673	1:1
6.	1:0,585	1:0,81
7.	—	1:0,70
8.	—	1:0,58
9.	—	1:0,48
R	1:3,154	1:3,83
Konačni prenosni odnos	1:4,933	1:4,585
Upravljanje		
Tip	zupčasta letva sa servo upravljačem	zupčasta letva sa varijabilnim servo upravljačem (Servotronic)
Krug okretanja vozila (između ivičnjaka)		L1H1 11,1 m L2H2 12,5 m
Kočioni sistem - D (disk)		
Tip		dualno H-I kolo: prednje i zadnje disk kočnice
Napred: Ø mm	L1H1: 280x24 samoventilirajući L2H2: 280x28 samoventilirajući	L1H1: 280x28 samoventilirajući L2H2: 300x32 samoventilirajući
Pozadi: Ø mm	280x16	280x16
Kočioni servo uređaj: Ø	11"	11"
Vešanje		
Prednje		Nezavisno, tipa MacPherson, točkovi sa viljuškama, spiralnim oprugama,
Zadnje		Kruta osovina, sa paraboličnim uzdužnim lisnatim oprugama,
Maksimalno dozvoljeno opterećenje prednje osovine (kg)	L1H1: 1630-1750 kg – L2H2: 1750-1870 kg	teleskopskim amortizerima i stabilizacionom upornom sponom,
Maksimalno dozvoljeno opterećenje zadnje osovine (kg)	L1H1: 1650 kg – L2H2: 1900 kg	teleskopskim amortizerima i fleksibilnim bočnim odbojnicima
Točkovi		
Pneumatici	Manuelni menjač: 215/70 R15C (opciono: 225/70 R15C, 215/75 R16C, 225/75 R16C)	Automatski menjač: L1H1: 215/70 R15C (opciono: 225/70 R15C) – L2H2: 215/75 R16C
Električni sistem (12V)		
Kapacitet akumulatora (Ah)	105 Ah	105 Ah
Alternator (A)	200 A LIN	200 A LIN
Stop&Start sistem	standard	standard
Mase		
Maks. vučna masa prikolice (sa kočnicom) (kg)	2500	2200
Zapremina rezervoara (u litrima)	90	90
Zapremina AdBlue rezervoara (u litrima)	19	19

COMBI L1H1

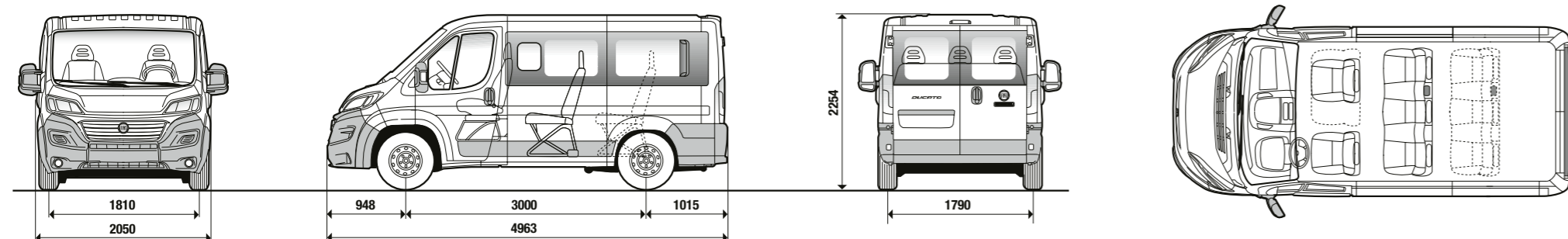

Dimenzije mm	Combi L1H1	
Međusovinsko rastojanje	3000	
Maksimalna dužina	4963	
Maksimalna širina	2050	
Razmak prednjih točkova	1810	
Razmak zadnjih točkova	1790	
Maksimalna visina (bez tereta)	2254	
Prednji prepust	948	
Zadnji prepust	1015	
Zadnja vrata		
Širina	1562	
Visina	1520	
Bočna vrata		
Širina	1075	
Visina	1485	
Prtljažni prostor		
Maksimalna dužina	1716 (iza 2.reda sedišta) - 816 (iza 3.reda sedišta)	
Maksimalna širina	1860	
Širina između kućišta točkova	1254	
Maksimalna visina	1515	

Međusovinsko rastojanje 3000 mm	Combi L1H1	
Model/Verzija/Serija (sincom)	290.0K5.7	290.0K7.7
Motor	MultiJet, 140	MultiJet, 177
Masa vozila spremnog za vožnju (kg)	2105	2160
GVW (bruto masa vozila) (kg)	3000	3000
Maksimalna brzina (km/h)	156	169
NEDC kombinovana potrošnja goriva (l/100 km)	6,8	7,9
NEDC CO ₂ emisija (g/km)	179	209

COMBI L2H2

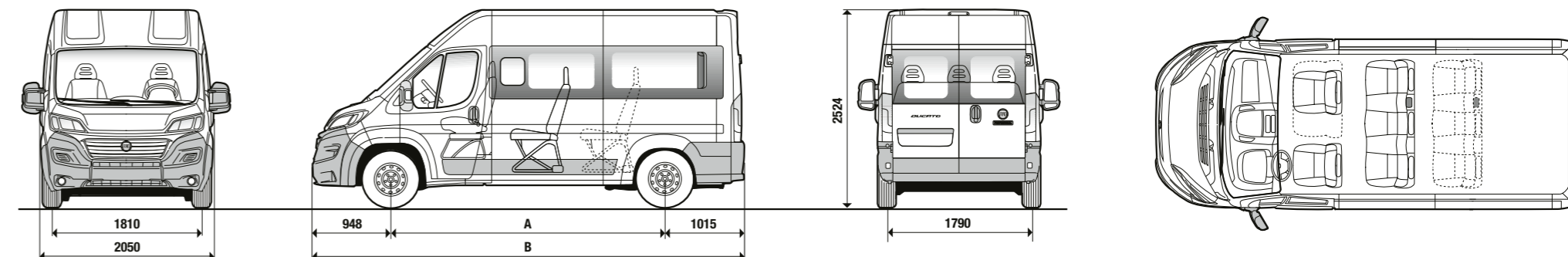

Dimenzije mm	Combi L2H2	
A Međusovinsko rastojanje	3450	
B Maksimalna dužina	5413	
Maksimalna širina	2050	
Razmak prednjih točkova	1810	
Razmak zadnjih točkova	1790	
Maksimalna visina (bez tereta)	2524	
Prednji prepust	948	
Zadnji prepust	1015	
Zadnja vrata		
Širina	1562	
Visina	1790	
Bočna vrata		
Širina	1250	
Visina	1755	
Prtljažni prostor		
Maksimalna dužina	2159 (iza 2.reda sedišta) - 1259 (iza 3.reda sedišta)	
Maksimalna širina	1860	
Širina između kućišta točkova	1254	
Maksimalna visina	1788	

Međusovinsko rastojanje 3450 mm	Combi L2H2	
Model/Verzija/Serija (sincom)	290.5J5.7	290.5J7.7
Motor	MultiJet, 140	MultiJet, 177
Masa vozila spremnog za vožnju (kg)	2215	2270
GVW / GVW sa 8 sedišta - opc. 297 (kg)	3300/3200	3300/3200
Maksimalna brzina (km/h)	153	161
NEDC kombinovana potrošnja goriva (l/100 km)	6,8	7,8
NEDC CO ₂ emisija (g/km)	179	206

PANORAMA L1H1

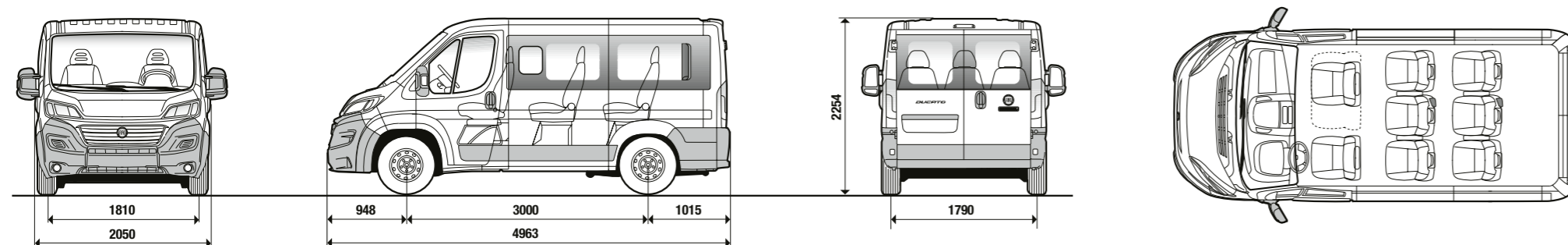

Dimenzije mm	Panorama L1H1	
Međuosovinsko rastojanje	3000	
Maksimalna dužina	4963	
Maksimalna širina	2050	
Razmak prednjih točkova	1810	
Razmak zadnjih točkova	1790	
Maksimalna visina (bez tereta)	2254	
Prednji prepust	948	
Zadnji prepust	1015	
Zadnja vrata		
Širina	1562	
Visina	1520	
Bočna vrata		
Širina	1075	
Visina	1485	
Prtljažni prostor		
Maksimalna dužina	588	
Maksimalna širina	1350	
Širina između kućišta točkova	1250	
Maksimalna visina	1515	

Međuosovinsko rastojanje 3000 mm	Panorama L1H1	
Model/Verzija/Serija (sincom)	290.0P5.7	290.0P7.7
Motor	MultiJet, 140	MultiJet, 177
Masa vozila spremnog za vožnju (kg)	2400	2455
GVW (bruto masa vozila) (kg)	3150	3150
Maksimalna brzina (km/h)	156	169
NEDC kombinovana potrošnja goriva (l/100 km)	6,8	7,9
NEDC CO ₂ emisija (g/km)	179	209

PANORAMA L2H2

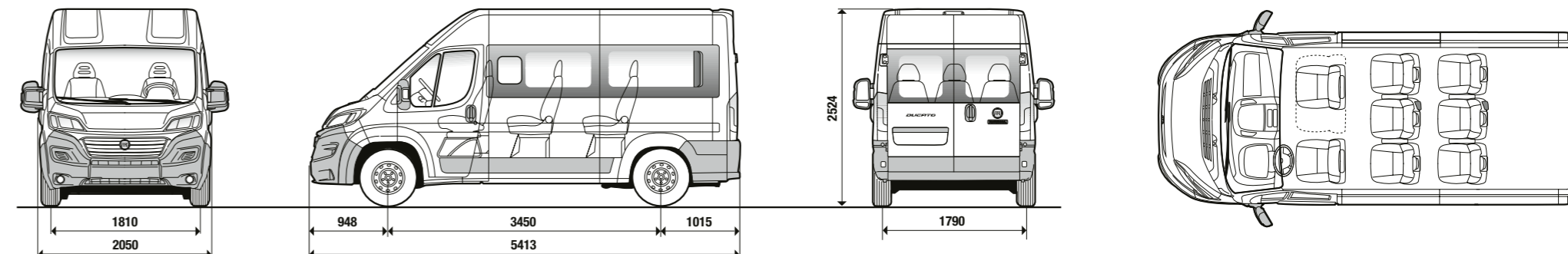

Dimenzije mm	Panorama L2H2	
Međuosovinsko rastojanje	3450	
Maksimalna dužina	5413	
Maksimalna širina	2050	
Razmak prednjih točkova	1810	
Razmak zadnjih točkova	1790	
Maksimalna visina (bez tereta)	2524	
Prednji prepust	948	
Zadnji prepust	1015	
Zadnja vrata		
Širina	1562	
Visina	1790	
Bočna vrata		
Širina	1250	
Visina	1755	
Prtljažni prostor		
Maksimalna dužina	1038	
Maksimalna širina	1350	
Širina između kućišta točkova	1250	
Maksimalna visina	1788	

Međuosovinsko rastojanje 3450 mm	Panorama L2H2	
Model/Verzija/Serija (sincom)	290.5Q5.7	290.5Q7.7
Motor	MultiJet, 140	MultiJet, 177
Masa vozila spremnog za vožnju (kg)	2485	2540
GVW (bruto masa vozila) (kg)	3300	3300
Maksimalna brzina (km/h)	156	161
NEDC kombinovana potrošnja goriva (l/100 km)	6,8	7,8
NEDC CO ₂ emisija (g/km)	179	206

INFORMACIJE I NAPOMENE O POTROŠNJI GORIVA I CO₂ EMISIJI IZDUVNIH GASOVA

Svi podaci (npr. masa praznog vozila, korisno opterećenje, potrošnja goriva, emisija CO₂, itd.) odnose se na standardnu verziju sa manuelnim menjačem i bez opcione opreme. Navedene vrednosti emisije CO₂ i potrošnje goriva određuju se na osnovu metoda merenja/korelacije koji se odnosi na NEDC ciklus u skladu sa Uredbom (EU) 2017/1152-1153.

Vrednosti emisije CO₂ i potrošnje goriva su ovde navedene kako bi se omogućilo poređenje podataka o vozilu. Homologacione vrednosti emisije CO₂ i potrošnje goriva ne moraju predstavljati stvarne vrednosti emisije CO₂ i potrošnje goriva, koje zavise od mnogih povezanih faktora, uključujući, ali ne ograničavajući se na stil vožnje, trasu, vremenske uslove i stanje puteva, kao i stanje, upotrebu i opremljenost vozila.

Naznačene vrednosti emisije CO₂ i potrošnje goriva se mogu menjati uz naknadnu konfiguraciju, u zavisnosti od izabrane opreme i/ili veličine pneumatika.

Naznačene vrednosti emisije CO₂ i potrošnje goriva nisu konačne i mogu se menjati usled izmena u proizvodnom ciklusu; ažurnije vrednosti biće dostupne kod izabranog zvaničnog distributera iz FCA mreže.

U svakom slučaju, zvanične vrednosti emisije CO₂ i potrošnje goriva kupljenog vozila biće dostavljene uz dokumentaciju koja se isporučuje sa vozilom. U slučajevima kada su vrednosti emisije CO₂ i potrošnje goriva relevantne za potrebe obračuna poreza i troškova u vezi sa vozilom, treba se pozvati na važeće zakone u datoj zemlji.

USLUGE

GARANCIJA VOZILA

Uz Vaše novo Fiat Professional komercijalno vozilo stiže i garancija u trajanju od 24 meseca počev od datuma isporuke i bez ograničenja u pogledu broja pređenih kilometara. Garancija pokriva fabričke nedostatke koji će biti ispravljeni besplatno i uz upotrebu originalnih ili ponovo osposobljenih delova.

- Operacije pod garancijom izvode se u našim prodajnim predstavništvima i obuhvataju:
- popravku ili zamenu neispravnog dela;
 - radnu snagu za operacije zamene ili popravke;
 - nabavku potrošnog materijala potrebnog za izvođenje popravke pod garancijom.
- Tokom garantnog perioda možete iskoristiti prednosti usluge pomoći na putu.

Garancija na farbarske radove

Vozilo je osigurano od fabričkih nedostataka, kada je u pitanju farba, na 36 meseci, počev od datuma isporuke. Garancija obuhvata potpuno ili delimično prefarbanje vozila u cilju eliminacije bilo kakve utvrđene anomalije, u skladu sa standardnim uslovima proizvođača.

Garancija protiv perforacije

Strukturalni elementi karoserije osigurani su od perforacije usled korozije, sve dok se ovaj proces odvija iznutra ka spolja. Garancija obuhvata popravku i/ili zamenu bilo kog originalnog strukturalnog elementa karoserije koji je perforiran korozijom i važi 8 godina počev od datuma isporuke.

Preporučujemo vam da proverite konkretne uslove osiguranja u vašoj garantnoj knjižici.

CIAO FIAT KORISNIČKA PODRŠKA

Možete besplatno pozvati Fiat Professional na broj 0080034280000* bilo gde u Evropi. Naša služba za pomoć na putu Vam je dostupna 365 dana u godini, 24 časa dnevno.

Ukoliko pozovete Fiat korisnički servis, možete takođe zatražiti informacije o našim modelima, uslugama i mreži distributera. Takođe možete zakazati probnu vožnju bilo kog vozila. Šta god vam je potrebno, mi smo tu.

*Unapred proverite troškove kod vašeg operatera prilikom pozivanja iz inostranstva ili sa mobilne mreže.

CIAO FIAT

00 800 342 800 00

MY FIAT PROFESSIONAL

Vodite računa o vašem Fiat Professional vozilu jednim klikom! Registrujte se na stranici my Fiat Professional. Dobićete pristup personalizovanim savetima, namenskim alatima i ekskluzivnim promocijama. Posetite my.fiatprofessional.com.

my Fiat Professional



MOPAR[®] ZAŠTITA VOZILA

MOPAR[®] ZAŠTITA VOZILA nudi mnoštvo ugovora o servisiranju koji su specijalno namenjeni osiguranju zadovoljstva korisnika u vožnji, bez potrebe za brigom i bez ikakvih nepredviđenih događaja. Portfolio naših proizvoda sastoji se od širokog i fleksibilnog asortimana produženih garancija i planova servisiranja. Svaki ugovor se prilagođava zahtevima vožnje korisnika, sa različitim rešenjima koja variraju u pogledu trajanja i kilometraže. Samo uz Mopar[®] zaštitu vozila možete biti sigurni da će sve poslove na servisiranju obavljati visoko kvalifikovani i specijalizovani profesionalci u ovlašćenim Fiat Professional radionicama širom Evrope, u kojima se koriste samo originalni rezervni delovi. Izaberite ugovor o servisiranju koji najviše odgovara vašim zahtevima u vožnji.

MAXIMUM CARE GARANCIJA: BEZ BRIGA GDE GOD DA STE

Postarajte se da bezbedno putujete sa produženom garancijom koja obuhvata mehaničke i električne komponente vašeg vozila, pored ugovorne 2-godišnje garancije proizvođača koja važi u Italiji i u inostranstvu. Najšira ponuda koja u potpunosti odgovara potrebama korisnika, sa rešenjima koja variraju u pogledu dužine trajanja i kilometraže, uz do 200,000 km i 3 godine pored 2-godišnje ugovorne garancije.

EASY CARE GARANCIJA: ODRŽAVANJE PO FIKSNIM CENAMA

Redovni plan održavanja osmišljen tako da vam obezbedi fiksnu cenu servisiranja koje je neophodno kako bi vaše vozilo uvek bilo u savršenom voznom stanju. Sa pokrićem do 5 godina, uz različita rešenja u pogledu dužine trajanja i kilometraže. Produžite životni vek svog vozila tako što ćete se postarati da obavite sve predviđene servise koji su neophodni za obezbeđenje najboljih performansi.

* Ugovori o Mopar[®] asistenciji u zaštiti vozila mogu se potpisati direktno prilikom kupovine novog vozila i mogu biti uključeni (ako to želite) u FCA Bank finansijsku ponudu. EASY CARE možete potpisati u bilo kom trenutku pre prvog zakazanog servisiranja, dok MAXIMUM CARE možete potpisati u roku od 24 meseca od datuma registracije vozila.



VODEĆA

GAMA

FIAT PROFESSIONAL

PROFESIONALAC
KAO I VI.

Pravi profesionalci se prepoznaju prema alatu koji koriste. Zato nije čudo što je Fiat Professional njihov izbor.

Pravi profesionalci rade samo sa profi opremom. Zato je **FIAT PROFESSIONAL** najbolji partner za vas, koje god da su vaše potrebe. Njegova **KOMPLETNA GAMA** je prva i jedina koja sa ponosim nosi naziv "**PROFESSIONAL**". Ona je specijalno dizajnirana da zadovolji sve vaše potrebe.



DOBLÓ

Niste mogli da zamislite bolji način za rad. Niste mogli da zamislite bolju vizit kartu za vas. Jednostavno jedinstven. Kao i vaš posao.



FIORINO

Vozilo koje je pravi predstavnik ove kategorije. Nenadmašivo u okretnosti i efikasnosti. Gradovi ga obožavaju. Kao i profesionalci.



TALENTO

Okretan, sposoban i genijalan. On ima jedinstveni talenat da pretvori probleme u rešenja i izazove u šanse. Iz dana u dan.



DUCATO

On je neprikosnoveni lider u poslovnom svetu koje je njegovo prirodno okruženje. Snažan, multifunkcionalan i nezamenjiv za svakoga.





www.fiatprofessional.rs